

Schnellspanner

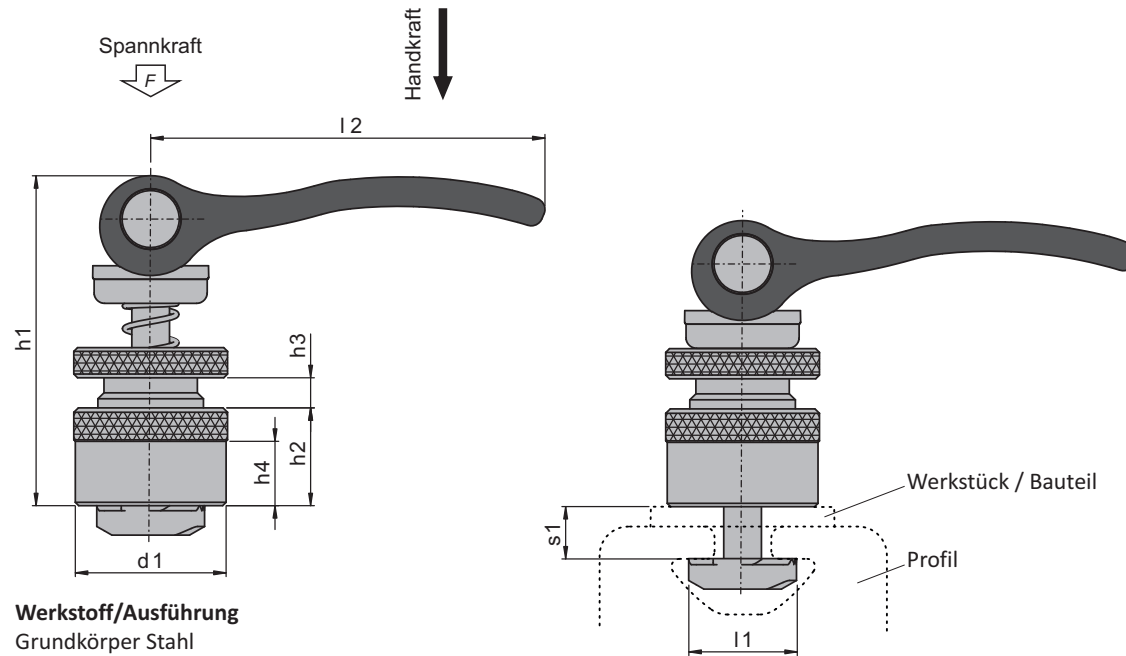

Werkstoff/Ausführung
 Grundkörper Stahl
 Nutenstein verzinkt
 Exzenterhebel
 Aluminiumguss schwarz
 pulverbeschichtet

Artikel-Nr	Artikel	Durchmesser	Gesamthöhe	Hülshöhe	Verstellhöhe	Glattbereich	Spannbereich	Hammermutter	Grifflänge	Spannkraft	Handkraft
		d_1	h_1	h_2	h_3	h_4	s_1	l_1	l_2	F	
		(mm)	(mm)	(mm)	(mm)	(mm)	(mm)	(mm)	(mm)	kN	N
27550-X	Ø 15 mm Nut 6	15	34	10	6	7	0 - 6	11,5	35	1,5	90
27560-X	Ø 20 mm Nut 8	20	44	13	8	10	0 - 8	16	52	2,5	100
27562-4	Ø 20 mm Nut 8	20	47	13	11	10	3 - 12	13	52	2,5	100
27570-X	Ø 20 mm Nut 10	20	44	13	8	10	0 - 8	19	52	2,5	100
27563-X	Ø 30 mm Nut 8	30	73	20	14	15	14 - 26	16	70	4	120
27565-X	Ø 30 mm Nut 8	30	63	20	14	15	2 - 14	16	70	4	120
27580-X	Ø 30 mm Nut 10	30	63	20	14	15	2 - 14	19	70	4	120

Nutensteinform und -größe abhängig von Profilgeometrie X = Profilabhängig 1: Item 3: Bosch weitere Ausführungen auf Anfrage